

**CarGard
ProGard**

TYPE:	PARTNO:
MINI	<i>Ver. 2.0</i>

BILLARM

Monteringsanvisning

VIKTIGT!

Läs noga igenom monteringsanvisningen före arbetets början!

Var mycket noga med alla kabel- och jordanslutningar. Tänk på att använda säkringar där så erfordras. Använd riktiga verktyg då kabelskor skall anslutas. Dokumentera installationen för att underlätta service i framtiden!

Larmcentral

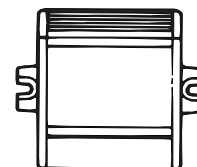

Lås och nyckel typ ML2

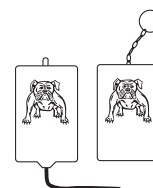

Larmdon

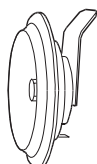

Magnetkontakt

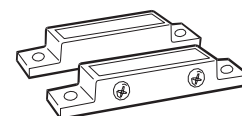

Dörrkontakt

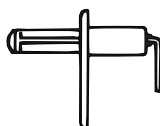

Kabelstam

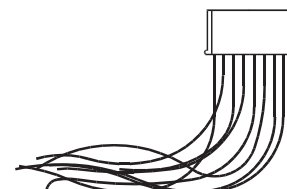

Montering av bilalarm typ MINI.

2 PROGRAMMERING

Programmera larmet för automatisk aktivering.

2a = Automatisk aktivering.

Programmera larmet för fast eller pulserande hornutgång.

1b = Fast hornutgång. 2b = pulserande hornutgång.

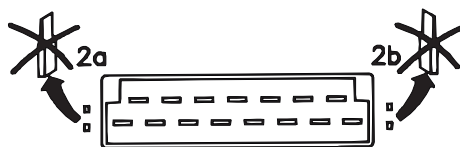
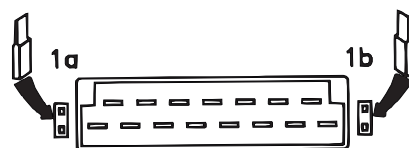
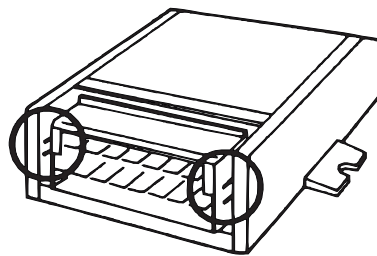

OBS! För att uppfylla Stöldskyddsföreningens normer för larmgodkännande måste larmet ha automatisk aktivering.

2

Lossa minuskabeln på batteriet

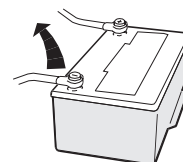

3

Välj ut en lämplig plats under instrumentpanelen för larmcentralen.

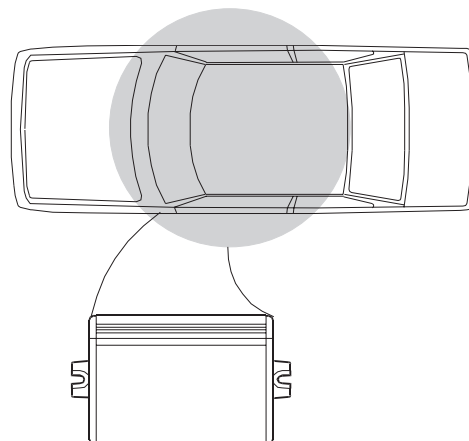

4 LÅSEHET

- 1 Sätt fast en dekal på insidan av vindrutan på förarplatsen.
- 2 Montera låset mot dekalen på insidan med dubbelhäftande tejp.
A = minsta avstånd från högtalare 200 mm
- 3 Drag låsets kabel ned till platsen för larmcentralen och montera kabelskorna i kontakthuset.
R=Röd, B=Blå, GR=Grå, BL=Svart.

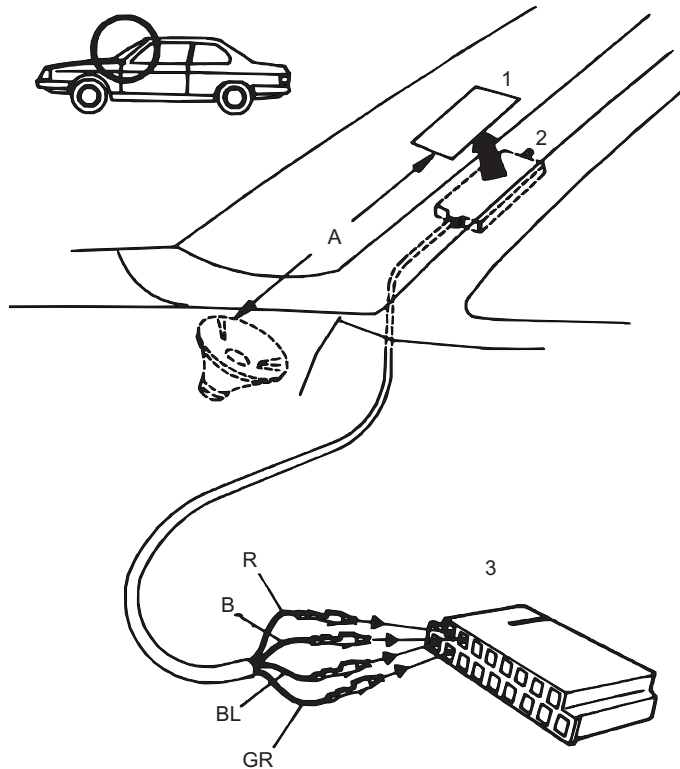

5 MAGNETKONTAKTER

- Montera magnetkontakterna vid motorhuv och baklucka.
OBSERVERA max avstånd mellan magnet och kontakt i stängt läge! a = 15mm b = 10mm
Anslut kontakterna i serie till jord enligt schema sid 10.

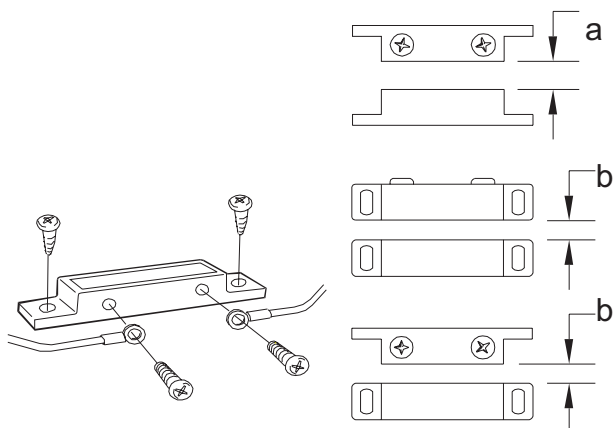
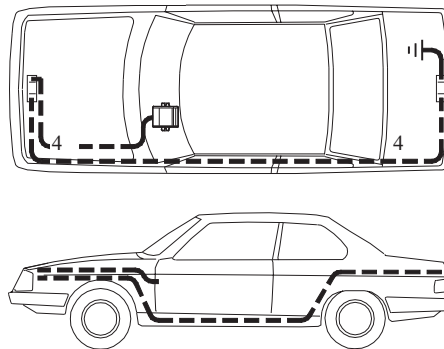

6 DÖRRKONTAKTER

1 SLUTANDE TILL JORD:

Anslut via en scotch-lock kabel 9 till ledningen mellan dörrkontakter och innerbelysning.

2 SLUTANDE TILL + 12V:

Anslut en kabel från sista magnetkontakten till ledningen mellan dörrkontakter och innerbelysning. Kabel 9 används ej.

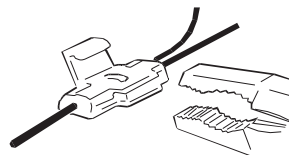
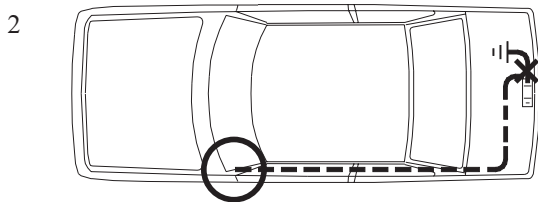
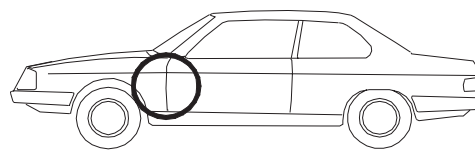
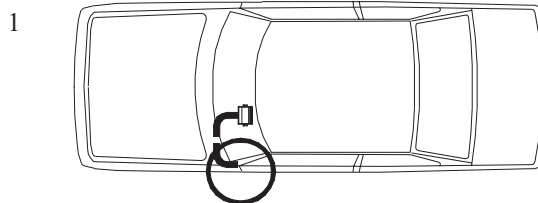

7 DÖRRKONTAKTER

EXTRA DÖRRKONTAKTER FÖR BAKDÖRRAR:

Montera de medföljande dörrkontakterna vid bakdörrarna om bilen saknar sådana. Anslut dessa parallellt med de befintliga dörrkontakterna i framdörrarna.

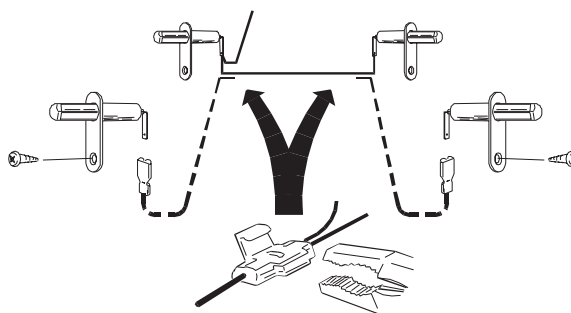
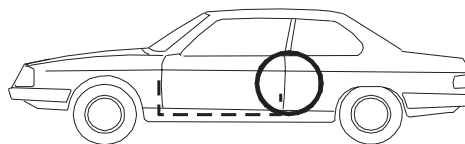
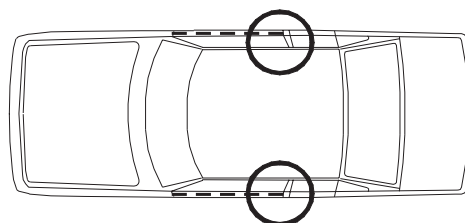

8 SIGNALHORN

Montera det medföljande signalhornet på dold plats och anslut enligt figur.

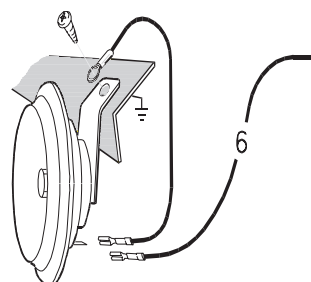
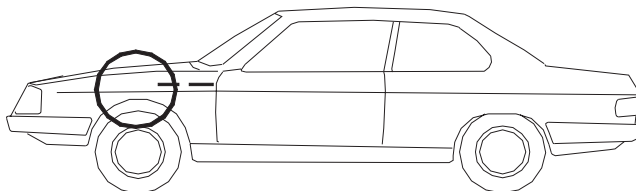
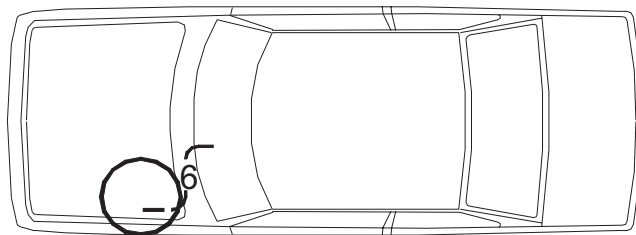

9 BLINKERS

Anslut kabel 5 och 13 till plus-sidan av vänster och höger blinkers. I stället för blinkers kan parkering eller halvljus anslutas på samma sätt.

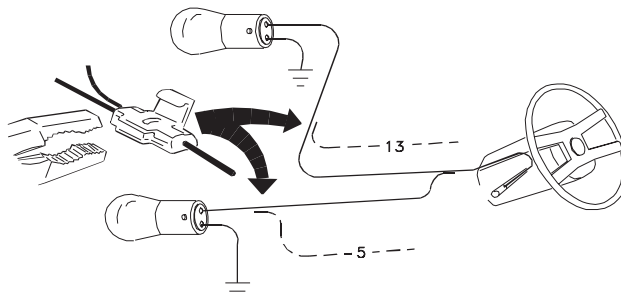
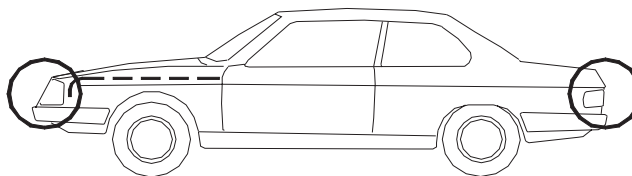
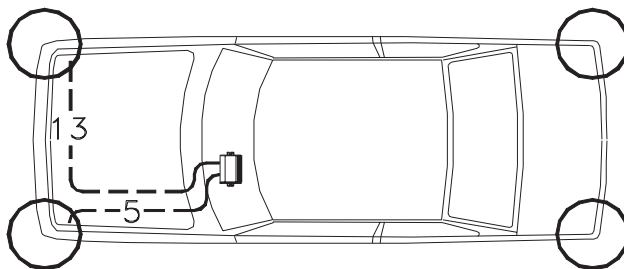

10 STARTSPÄRR

- Kapa den kabeln som går från tändningslåset och ner till startmotorns solenoid (startrelä)
- Anslut larmkablarna GUL och GRÖN enligt skissen. Var noga med anslutningarna, eftersom bilens startegenskaper annars kan försämrats, speciellt vid kall väderlek.

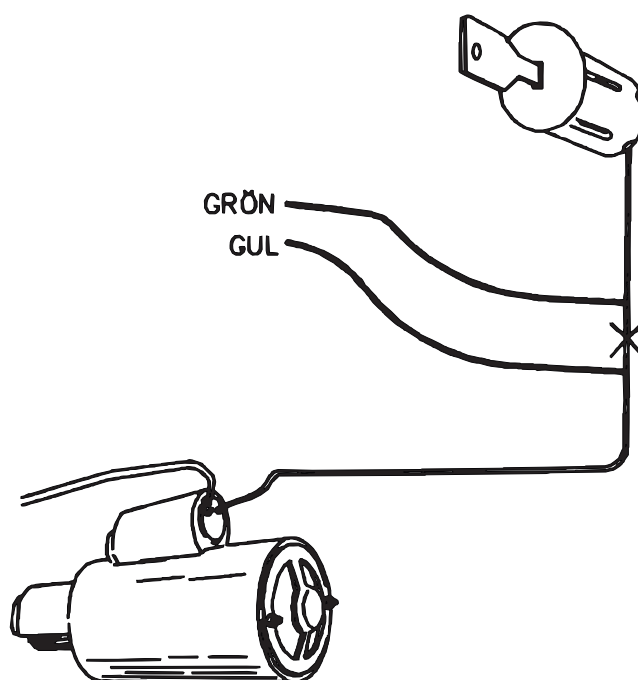
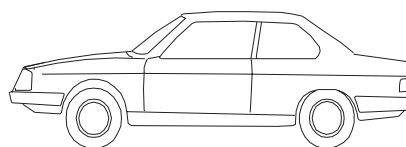
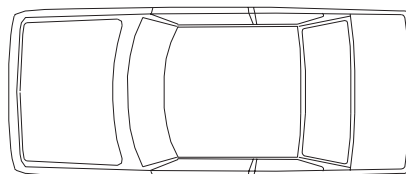

11

Anslut kablarna enligt figur.
a = säkring med konstant +12V.
b = säkring kopplad till bilens tändning.
R = Röd, R/W = Röd/Vit, B = Blå

OBS! kabel 2 skall anslutas till en kabel som lämnar plusspänning även när startmotorn dras runt.

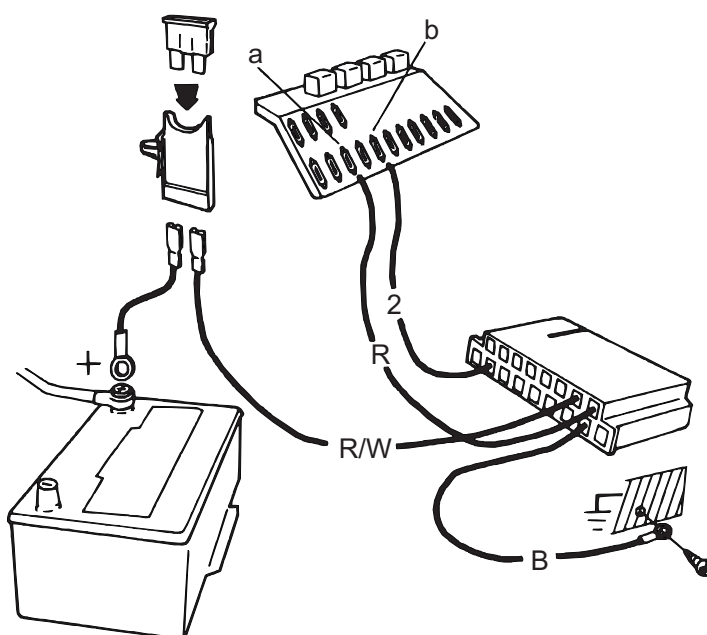

12

Anslut minuskabeln på batteriet..

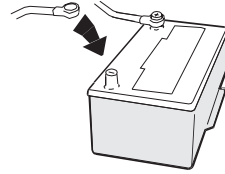

13

Isolera och bunta ihop de kablar på kontakten som inte använts. Anslut kontakten till larmcentralen. Fäst slutligen larmcentralen på lämplig plats.

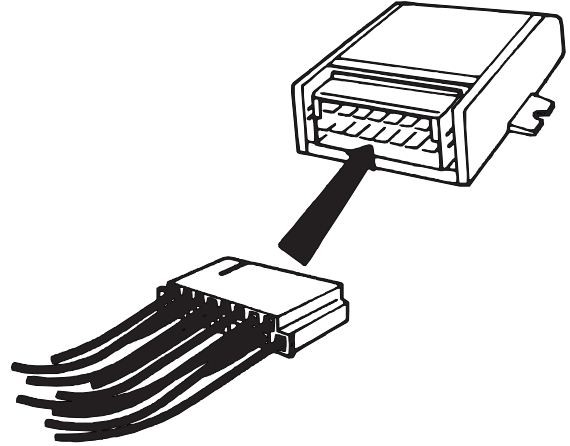

14 TEST

Testa slutligen larmets funktioner enligt den medföljande bruksanvisningen.

FELSÖKNING

- 1 Kontrollera att alla dörrar, huv och baklucka är stängda och att tändningsnyckeln är urtagen.
- 2 Kontrollera att innerbelysningen är släckt samt att dess lampa är hel.
- 3 Kontrollera att spänning och jord är riktigt anslutet till larmet.
- 4 Kontrollera att anslutningen till tändningen inte är spänningsförande när tändningen är avslagen.
- 5 Kontrollera samtliga anslutningar enligt kopplingsschemat.
- 6 Kontrollera med en summer eller ohm-meter att magnetkontakterna kopplar till jord när motorhuv och baklucka är stängda.

KOPPLINGSSCHEMA

CARGARD MINI typ 9011601

STANDARD KOPPLING

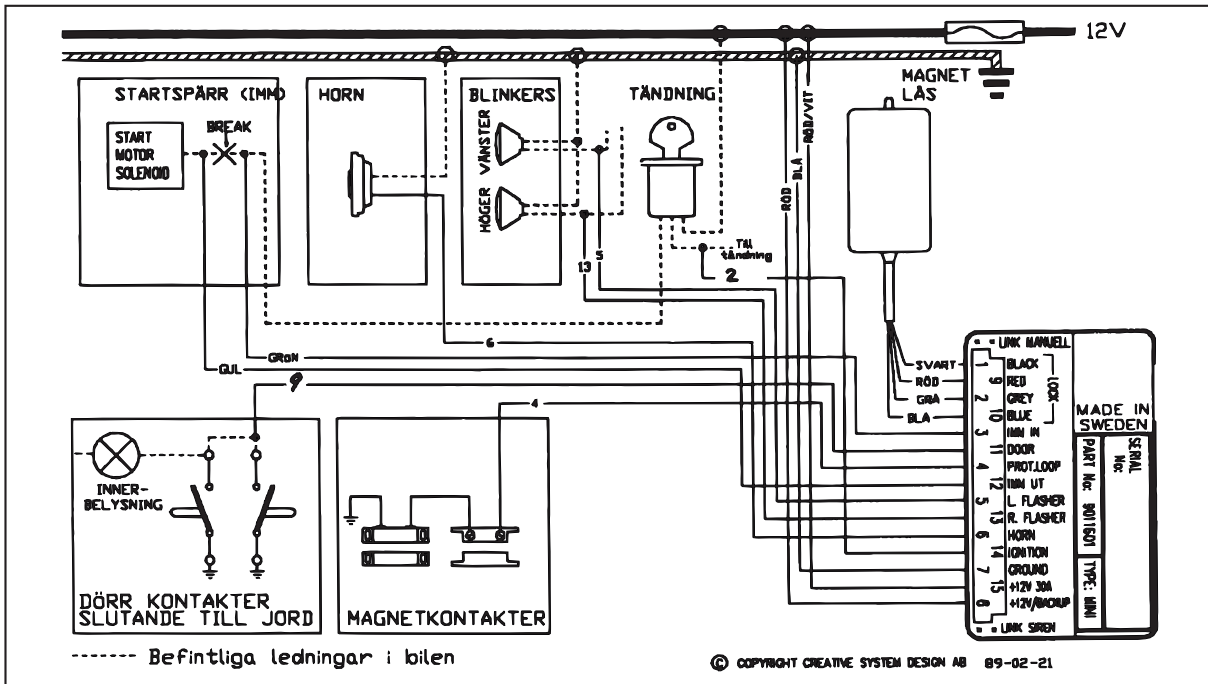

INKOPPLING UTÖVER STANDARD

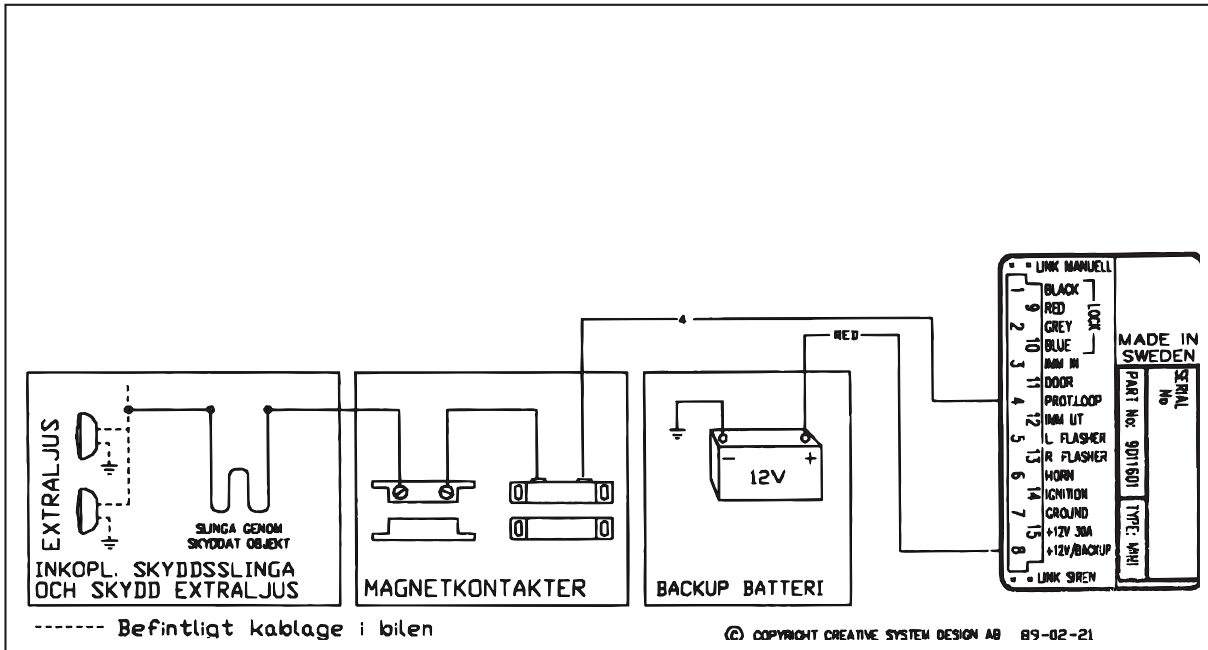

INKOPPLING AV DÖRRKONTAKTER SOM SLUTER TILL +12V

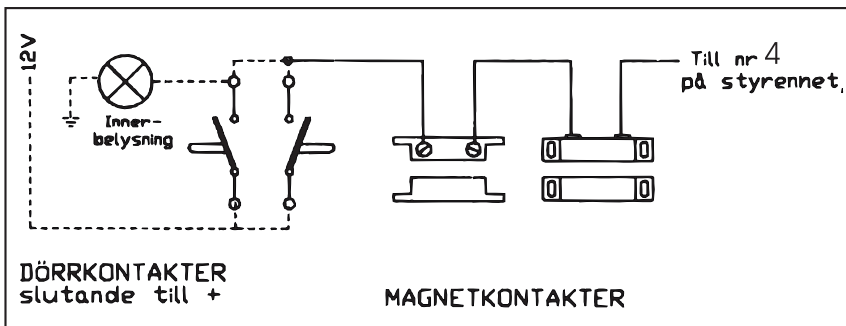



MADE IN SWEDEN

CAR ALARM