

**CarGard  
ProGard**

TYPE:	PARTNO:
<b>IRC</b>	<b>6100201</b>
<b>ML2</b>	<b>6100301</b>

# **BILLARM**

## **Monteringsanvisning**

## VIKTIGT!

Läs noga igenom monteringsanvisningen före arbetets början!  
Var mycket noga med alla kabel- och jordanslutningar. Tänk på att använda säkringar där så erfordras. Använd riktiga verktyg då kabelskor skall anslutas. Dokumentera installationen för att underlätta service i framtiden!

**Larmcentral**

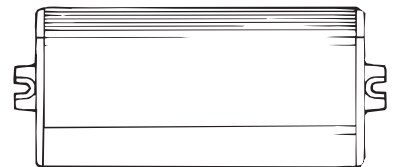

**Lås och nyckel typ IRC**

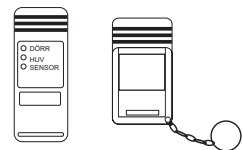

**Lås och nyckel typ ML2**

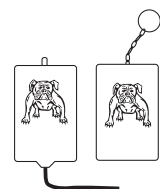

**Magnetkontakt**

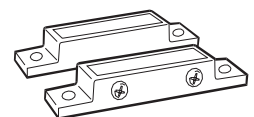

**Dörrkontakt**

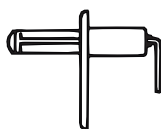

**Kabelstam**

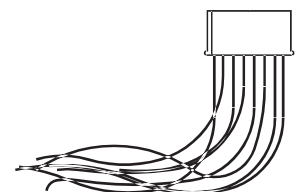

# Montering av bilalarm typ IRC och ML2

1

Lossa skyddskåpan på larmcentralen.

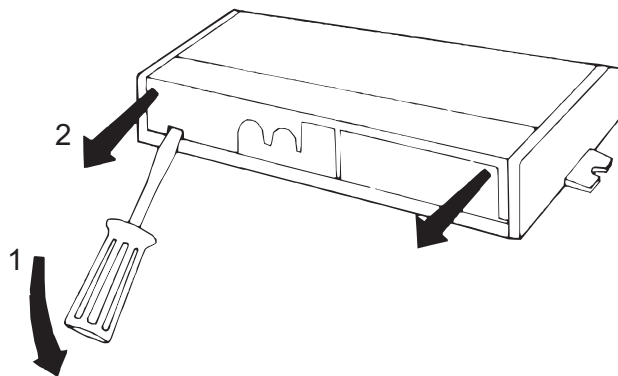

## 2 PROGRAMMERING

Programmera larmet för automatisk aktivering.  
OBS! Rör inte byglar i position 1-9!!

**OBS! För att uppfylla Stölskyddsföreningens normer för larmgodkännande måste larmet ha automatisk aktivering.**

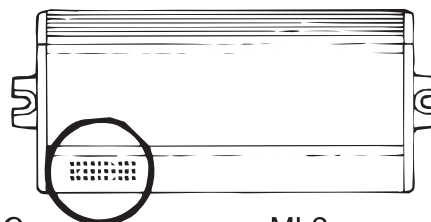

IRC

MANUAL

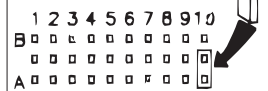

AUTO

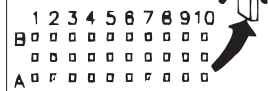

ML2

MANUAL



AUTO



3

Lossa minuskabeln på batteriet

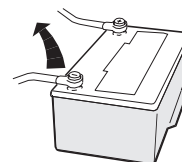

4

Välj ut en lämplig plats under instrumentpanelen för larmcentralen.

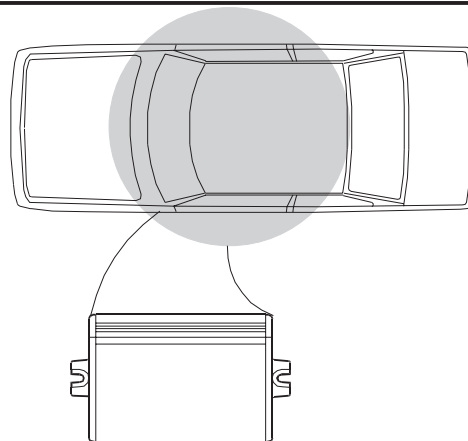

### 5a LÅSEHET IRC

- 1 Sätt fast den minsta dekalen på insidan av vindrutan på förarplatsen.
- 2 Montera låset mot dekalen på insidan med dubbelhäftande tejp.
- 3 Drag låsets kabel ned till platsen för larmcentralen.

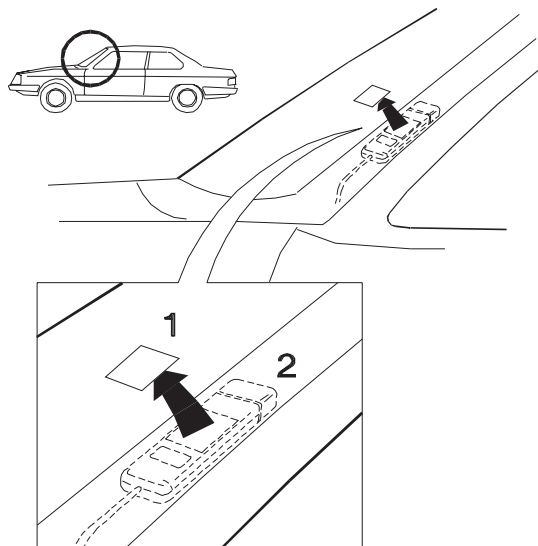

### 5a LÅSEHET ML2

- 1 Sätt fast en dekal på insidan av vindrutan på förarplatsen.
- 2 Montera låset mot dekalen på insidan med dubbelhäftande tejp.  
A = minsta avstånd från högtalare 200 mm
- 3 Drag låsets kabel ned till platsen för larmcentralen och montera kabelskorna i kontakthuset.  
R=Röd, B=Blå, GR=Grå, BL=Svart.

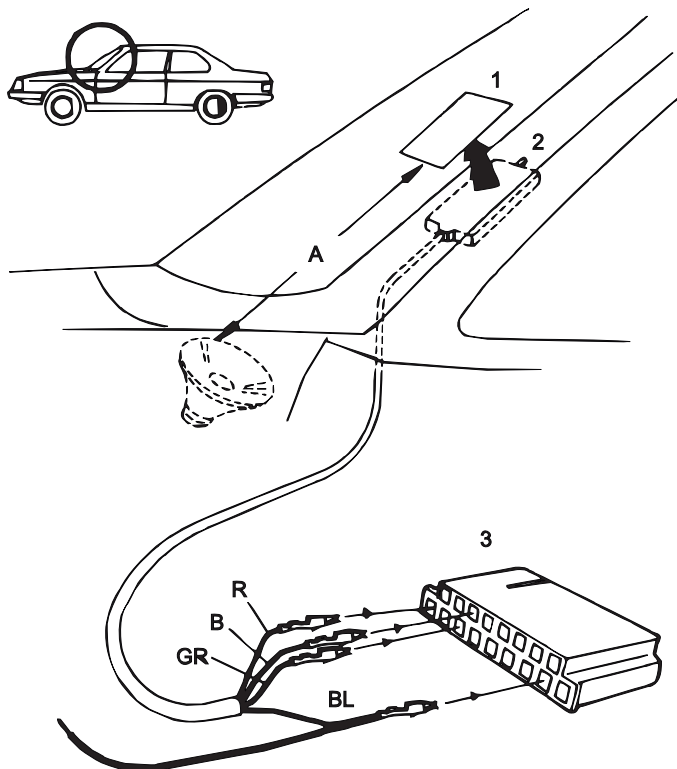

## 6 MAGNETKONTAKTER

Montera magnetkontaktarna vid motorhuv och baklucka.

**OBSERVERA** max avstånd mellan magnet och kontakt i stängt läge!  $a = 15\text{mm}$   $b = 10\text{mm}$

Anslut kontaktarna i serie till jord enligt schema sid 9.

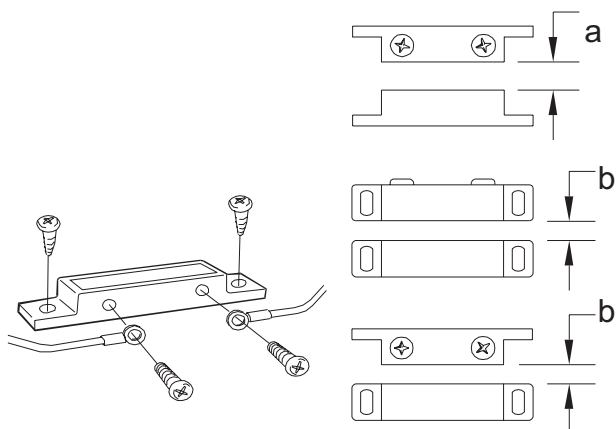
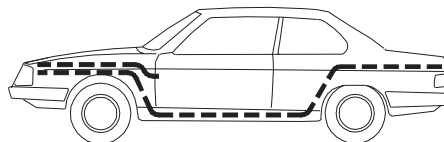
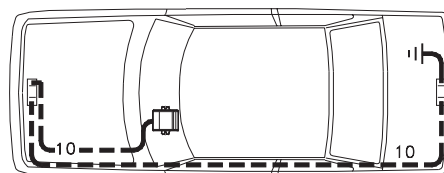

## 7 DÖRRKONTAKTER

### 1 SLUTANDE TILL JORD:

Anslut via en scotch-lock kabel 9 till ledningen mellan dörrkontakter och innerbelysning.

### 2 SLUTANDE TILL + 12V:

Anslut en kabel från sista magnetkontakten till ledningen mellan dörrkontakter och innerbelysning. Kabel 9 används ej.

1

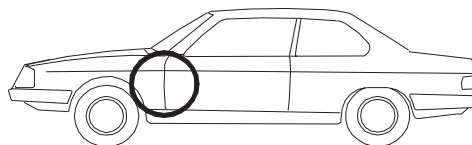
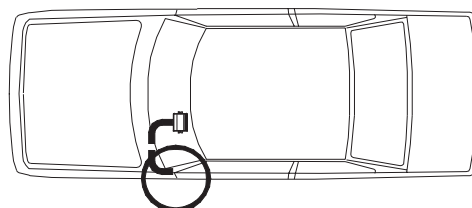

2

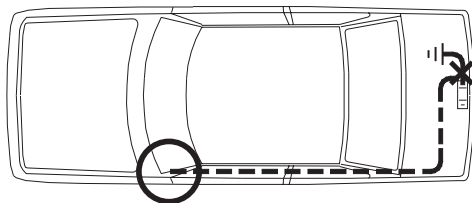

### EXTRA DÖRRKONTAKTER FÖR BAKDÖRRAR:

Montera de medföljande dörrkontakterna vid bakdörrarna om bilen saknar sådana. Anslut dessa parallellt med de befintliga dörrkontakterna i framdörrarna.

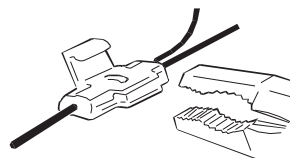

## 8 SIGNALHORN

Montera ett signalhorn på dold plats och anslut enligt figur.  
OBS! Larmcentralen lämnar +12V, max 15A  
tillsignalhorn eller separat styrrelä.

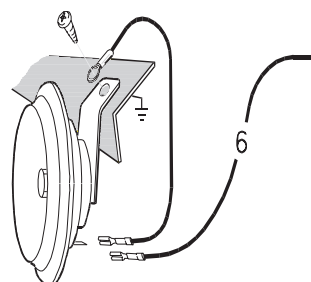
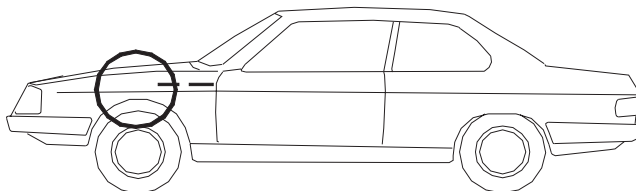
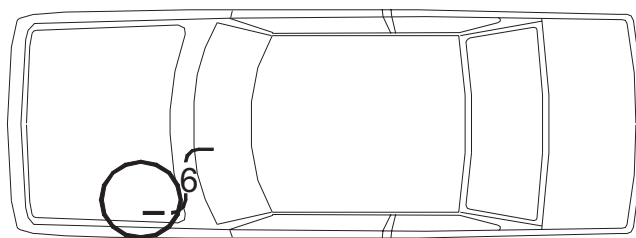

## 9 BLINKERS

Anslut kabel 5 och 13 till plus-sidan av vänster och höger blinkers. I stället för blinkers kan parkering eller halvljus anslutas på samma sätt.

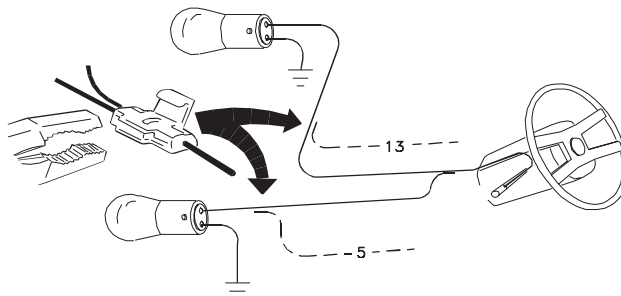
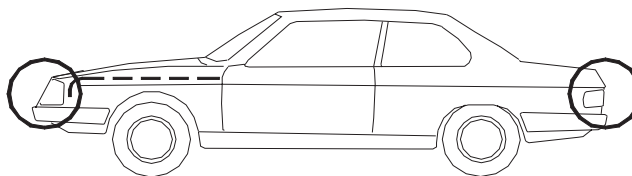
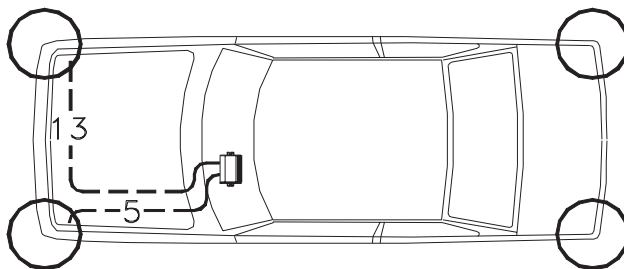

## 10 STARTSPÄRR

Koppla in det medföljande reläet på kabeln mellan startsolenoiden och tändlåset.  
Anslut kabel 12 från larmet till reläet.  
OBS! Startspärren aktiveras endast då larmet är aktiverat OCH någon försöker starta bilen via tändningslåset.

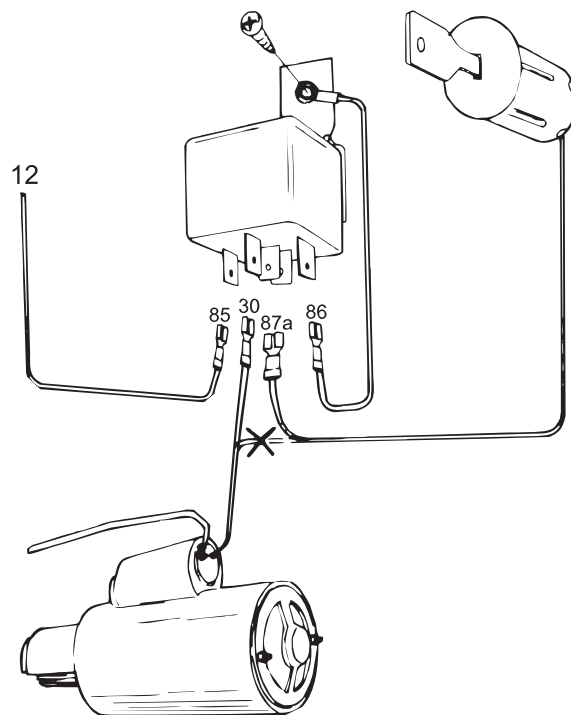
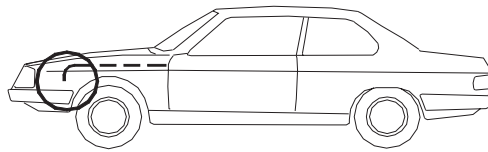
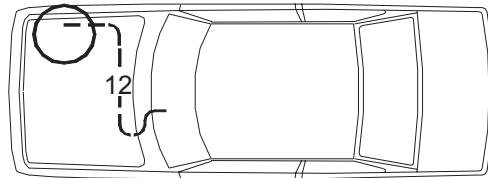

## 11

Anslut kablarna enligt figur.  
a = säkring med konstant + 12V.  
b = säkring kopplad till bilens tändning.  
R = Röd, R/W = Röd/Vit, B = Blå

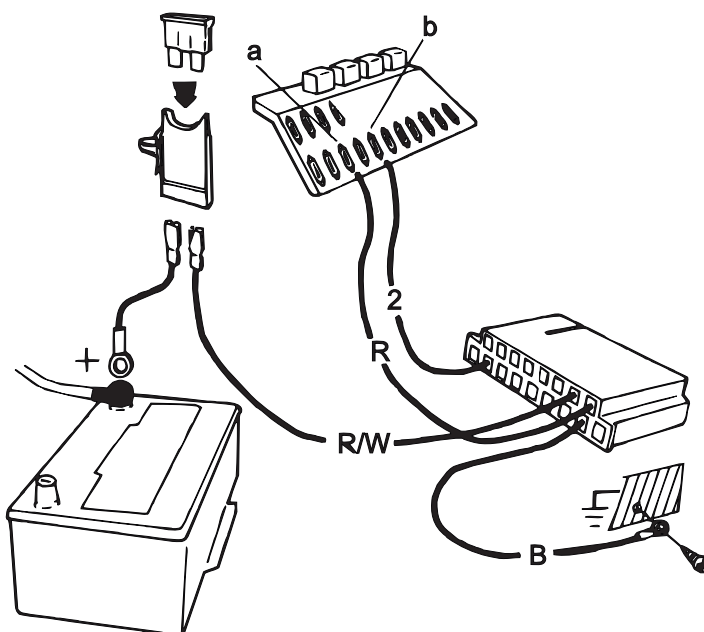

**12**

Anslut minuskabeln på batteriet..

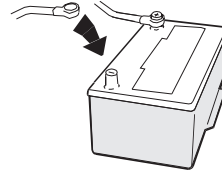

### **13a IRC**

Isolera och bunta ihop de kablar på kontakten som inte används. Sätt tillbaka skyddsluckan på larmcentralen. Anslut den stora huvudkontakten samt låskontakten.  
Fäst slutligen larmcentralen på lämplig plats.

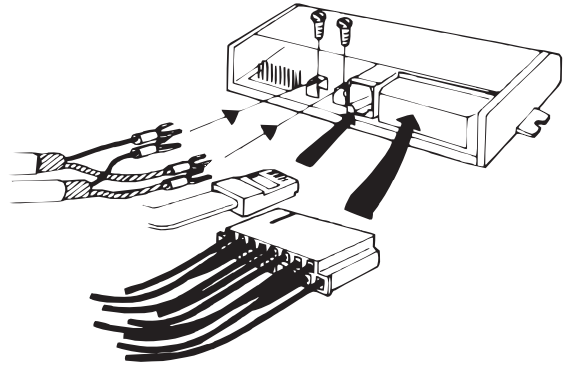

### **13b ML2**

Isolera och bunta ihop de kablar på kontakten som inte används. Sätt tillbaka skyddsluckan på larmcentralen. Anslut den stora huvudkontakten.  
Fäst slutligen larmcentralen på lämplig plats.

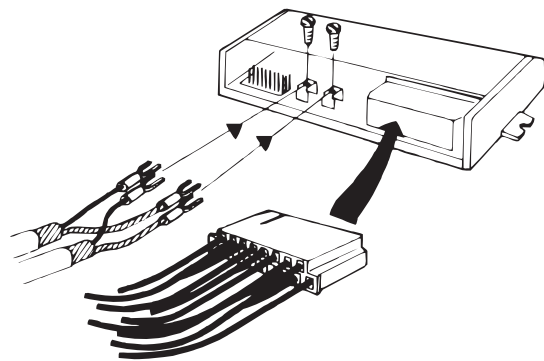

**15**

Testa larmets funktioner enligt den medföljande bruksanvisningen.

## FELSÖKNING

- 1 Kontrollera att alla dörrar, huv och baklucka är stängda och att tändningsnyckeln är urtagen.
- 2 Kontrollera att innerbelysningen är släckt samt att dess lampa är hel.
- 3 Kontrollera att spänning och jord är riktigt anslutet till larmet.
- 4 Kontrollera att anslutningen till tändningen inte är spänningsförande när tändningen är avslagen.
- 5 Kontrollera samtliga anslutningar enligt kopplingsschemat.
- 6 Kontrollera med en summer eller ohm-meter att magnetkontakterna kopplar till jord när motorhuv och baklucka är stängda.



# SCHEMATIC WIRING DIAGRAM

**Alarm type ML2  
part no 6100301**

## STANDARD WIRING

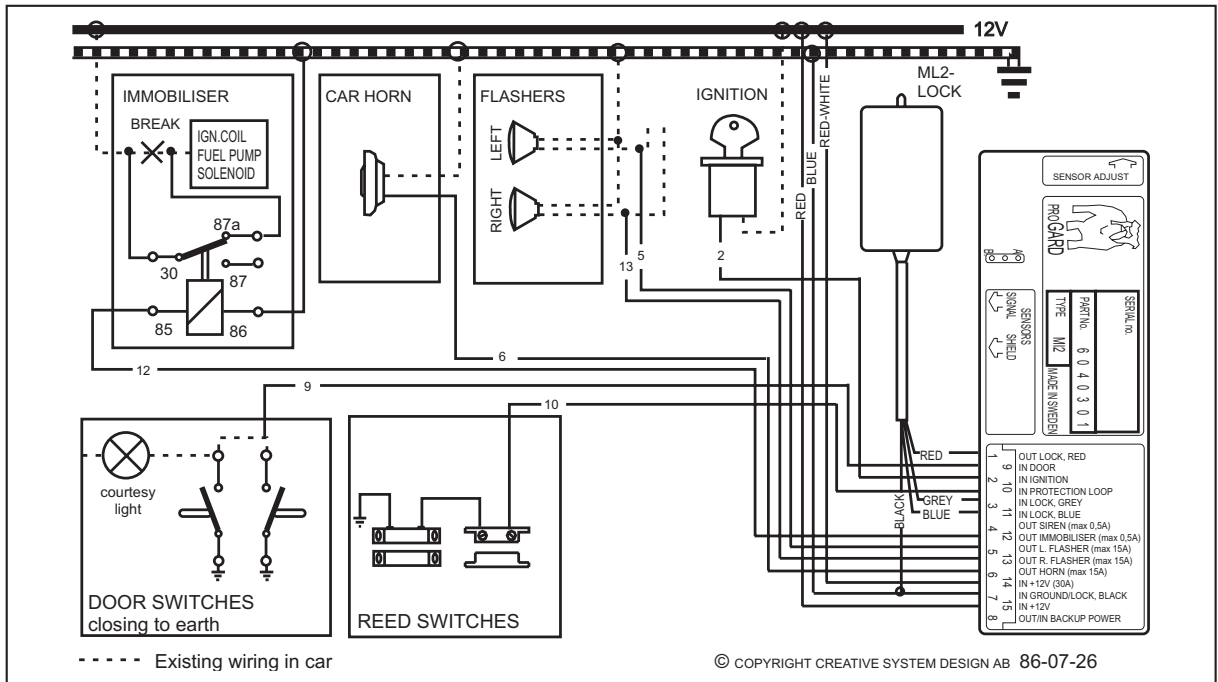

## ADD ON WIRING

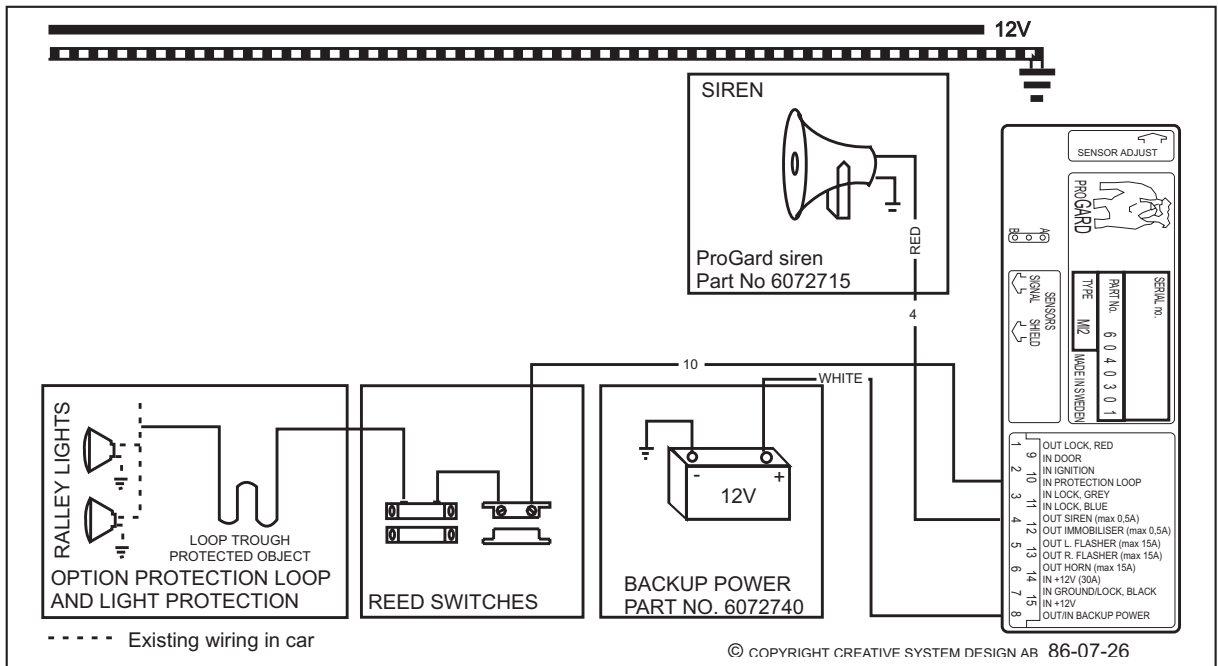

## OPTIONAL WIRING DOOR-SWITCHES

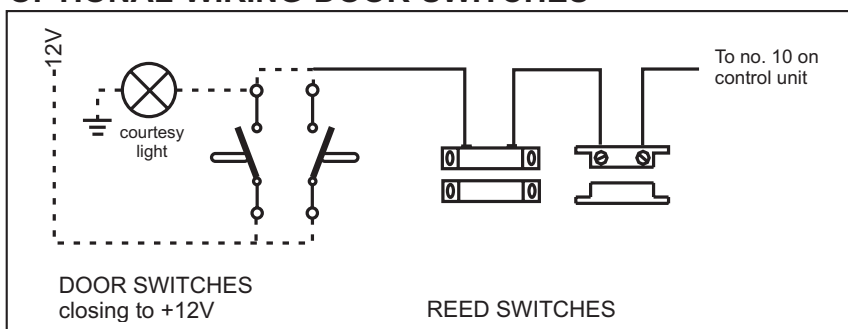



ORIGINAL  
**PROGARD**

MADE IN SWEDEN

**CAR ALARM**