

MONTERINGSANVISNING

för

CARGARD Micro

BILLARM

Stölskyddsföreningens
provningsgodkännande
nr.182/90



VIKTIGT FÖRE MONTERING:

Läs noga igenom monteringsanvisningen innan Du börjar arbetet!

Var noggrann med ledningsdragning, kabelskarvar och jordanslutningar. Tänk på att fukt i skarvar lätt orsakar korrosion. För att säkert garantera larmets funktion bör skarvar och kontaktdon kontrolleras årligen.

Där anslutning via säkring krävs **måste en separat sådan kopplas in**, om ingen befintlig säkring i bilen kan användas. Görs inte detta finns risk för brand i bilen vid ett så enkelt fel som att en kabel kommer i kläm, eller på annat sätt skadas.

Var **noggrann** vid installationen. Skador och kostnader orsakade av felaktig installation omfattas också av den nya konsumentköplag som gäller fr.o.m. 1991.

Dokumentera din installation, så underlättas service av larmsystemet i framtiden.

Styrenhet med radiomottagare

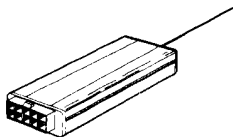

Statuspanel

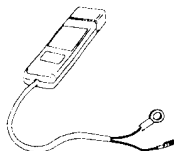

Kodsandare



Siren

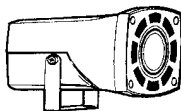

Kabelstam



Monteringsmaterial



Vid alla normala installationer behövs inget annat material än det som ingår i satsen. I vissa fall eller i vissa bilar kan komplettering av materialet behövas. Till exempel:

- Då centrallås skall anslutas. Endast bilar vars centrallåsrelä styrs med jordande styrsignaler kan anslutas direkt till larmets styrenhet. Vid centrallåsanslutning i övriga bilar måste komplettering i någon form ske. Bilar med tryck-vacuum styrda centrallås kan inte anslutas till Micro-larmet. Förr dessa bilar rekommenderas CarGard 900 larmet.
- Vissa 4-dörrars bilar behöver kompletteras med dörrkontakter i bakdörrarna då sådana inte är monterade i originalutförande.
- Kablage kan behöva förlängas i vissa bilmodeller.

MONTERING AV CARGARD modell Micro.

1. FÖRBEREDELSE

Lossa batteriets minuskabel innan arbetet påbörjas.

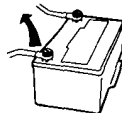

2. PLACERING STYRENHET

Leta reda på en lämplig plats för styrenheten i kupén (fuktfritt!). Montering i närheten av säkringsboxen brukar underlätta installationen.

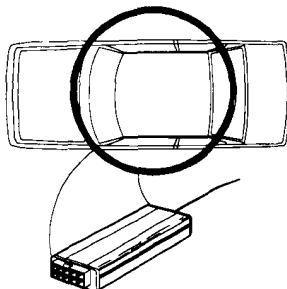

3. MAGNETKONTAKTER

Montera magnetkontakter vid motorhuv och baklucka. Välj en så torr plats som möjligt. Se också till att kontakterna inte går att nå utifrån/underifrån bilen.

TIPS: Provmontern kontakterna med tejp. Avståndet mellan magnet och kontakt kan mätas med hjälp av mjuk gummimassa.

OBSERVERA max avstånd mellan magnet och kontakt i stängt läge (se fig.) a=15 mm b=10mm

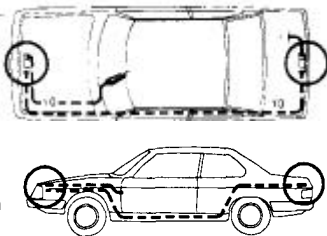

Koppla ledning märkt **10** i serie med kontakterna till jord. (Ledningen finns på plats i kabelstammen.) Önskas skydd av extrautrustning kan man låta ledningen mellan magnetkontakterna passera igenom den utrustning man vill skydda. Ett sätt att skydda bilens bakruta är att låta jordvingen av den sista kontakten (vanligtvis den i bakluckan) gå via bilens värmeslingor i bakrutan. Jordkabeln från magnetkontakten kopplas då till plus-sidan på elrutan. Se till att elrutans kontaktdon är absolut rena från oxid (annars kan problem med falsklarm uppstå).

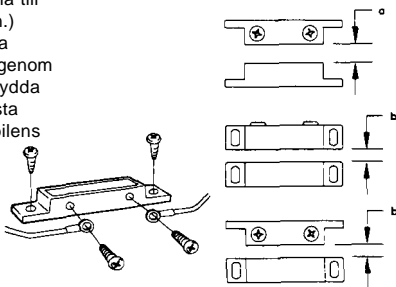

OBS! Om ledning 10 inte använd måste den anslutas direkt till jord!

4. DÖRRKONTAKTER

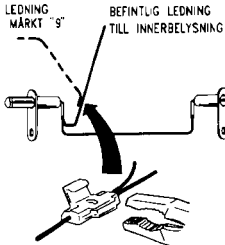
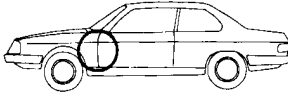
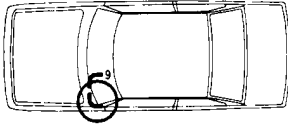

1. **Dörrkontakter som sluter till jord:**

(Den vanligaste typen av dörrkontakter.) Anslut med scotchlock ledning 9 till i bilen befintlig ledning mellan dörrkontakter och innerbelysning.

2. **Dörrkontakter som sluter till +12V.**

(Vissa Mercedesmodeller och amerikanska bilar m. fl.) Den ledning som jordar magnetkontakten i bakluckan (eller vid motorhuven om ingen kontakt monterats i bakluckan) lossa från jord och ansluts i stället till ledningen mellan dörrkontakter och innerbelysning. Magnetkontakterna kommer nu att jordas via lampan i innerbelysningen. Ledning 9 isoleras och lämnas oansluten.

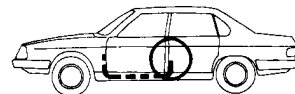
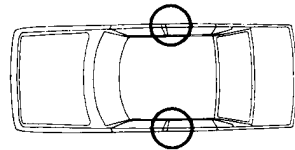
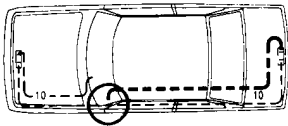

5. EXTRA KONTAKTER I BAKDÖRRAR

Enstaka 4-dörrars bilmodeller saknar dörrkontakter i bakdörrarna. Extra dörrkontakter måste då anskaffas och monteras vid dörren.

Använd kontakter som fungerar på samma sätt som de i framdörrarna (jord- eller plusslutande).

Anslut dem parallellt med de befintliga dörrkontakterna enligt fig. nedan.

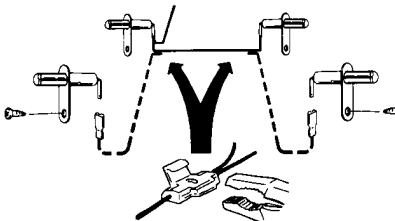

6. SIGNALHORN / SIREN

1. Sirén.

I larmsatsen bifogas en elektronisk sirén. Denna kan anslutas direkt till larmet enl. fig.

Sirenen skall monteras på dold plats där den inte kan nås utifrån (underifrån) bilen.

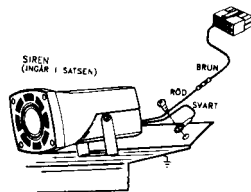

2. Signalhorn.

Om ett separat relä ansluts till larmets si renutgång kan ett vanligt signalhorn eller kompressorhorn kopplas till larmet. Det anslutna hornet får inte dra mer än 20A (induktiv belastning). I vissa fall kan bilens originalhorn utnyttjas, förutsatt att placeringen är oåtkomlig från utsidan/ under sidan av bilen.

Koppla in hornet enl. fig.

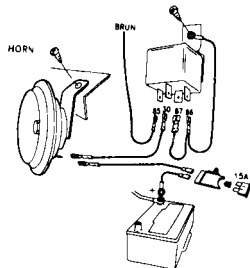

OBS! Se till att hornet är avsäkrat på plus-sidan!

Vid anslutning av signalhorn/kompressorhorn skall larmet ställas om för pulserande signal. Detta görs genom att lossa gaveln och dekal på den sida av larmboxen där kontaktstycket sitter. Ta ur kretskortet (försiktigt!) och kapa foliebanan enl. fig.

Vid anslutning av HORN kopas denna ledare på styrenhetens krets-cort.

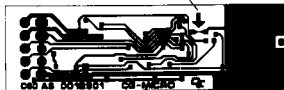

6a. **BLINKERSINDIKERING (Ingår ej i satsen)**

Bilens blinkers alt. halvljus och bakljus kan om så önskas anslutas till larmet via ett externt relä. Observera att denna inkoppling inte krävs för att larmet skall vara godkänt av Stöldsnyddsföreningen och försäkringsbolagen. Anslut reläet enl. fig. Anslutningen till blinkerslamporna kan på de flesta bilmodeller ske i bilens säkringsbox eller i närheten av rattstängan.

Vid inkoppling på halvljus bör skarvklämma användas i stället för scotchlock, på grund av den större strömförbrukningen.

Några Japanska bilar styr blinkerssen på jordsidan. Koppla som ovan, men anslut 30 till jord istället för plus.

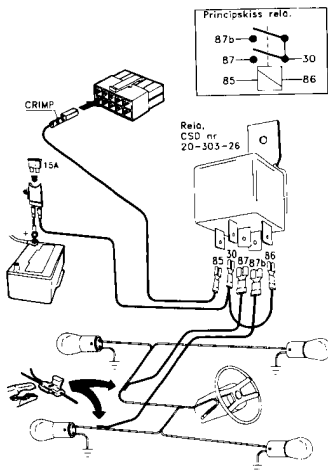

8. STARTSPÄRR, TÄNDNING

Kapa bilens **befintliga ledning** mellan tändlås och startsolenoid. Kontakt **87a** på reläet ansluts till bilens ledning från tändlåset. Kontakt **30** ansluts till bilens ledning till startsolenoiden.

OBS! Se till att skarvarna blir ordentligt gjorda, annars kan startproblem uppstå. Om ledningarna skarvas måste samma kabeldimension användas som den kapade ledningen har. (normalt minst 2,5mm).

Anslut den **orange**-färgade kabeln från larmets 10-poliga kontakt till kontakt **85** på reläet.

Anslut den andra **orange**-färgade kabeln till kontakt **86** på reläet och till en säkring som lämnar +spänning då tändningen är på, även då motorn dras runt med startmotorn! (I många bilar finns en plint i säkringsboxen märkt "+15" som kan användas.)

Var noga med anslutningen av denna kabel. Är denna felaktigt gjord fungerar varken startspärr eller statusindikering/automatavaktivering.

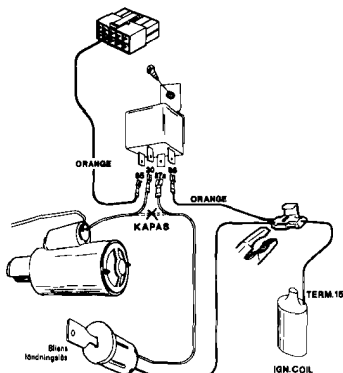

9. SPÄNNINGSMÄTNING

RÖD ledning :

Matning av elektroniken i styrenheten. Ansluts till bilens 30-matning (konstant +12V) via säkringen i larmets kablage.

Den bifogade separata säkringen skall monteras död, men åtkomlig. Säkringen fungerar då som nödbrytare, dvs larmet kan kopplas bort genom att säkringen tas ur.

(Till larmet kan som tillbehör ett extra batteri anslutas, vilket rekommenderas om bilens startmotor är möjlig att nå från utsidan/undersidan av bilen.)

BLÅ ledning :

Ansluts till jord. Se till att jordning blir ordentligt utförd! I bilar med speciell jordplint rekommenderas att denna används.

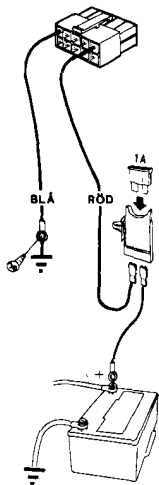

10. STATUSINDIKATOR

Statusindikator monteras på insidan av bilens frontruta enl. beskrivning nedan.

1. Sätt fast dekalen (den minsta som medföljer satsen) på insidan av rutan eller monteringsstödet (finns som tillbehör). Rengör rutan noga.
2. Montera indikator mot dekalen med den dubbelhäftande tejp.
3. Drag på skyddad plats kabeln från statuspanelen ned till platsen där larmets styrenhet skall monteras. Anslut statuspanelen till larmets kontakt och till jord enl fig.

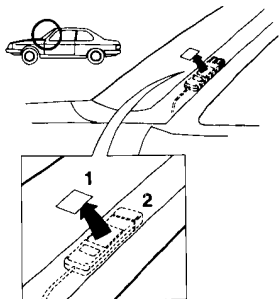

11. CENTRALLÅS

Om larmet skall anslutas till bilens centrallås görs detta lämpligen nu. Se sid 78 för närmare detaljer.

12. ANSLUTNING STYRENHET

Montera tillbaka batteriets minus-kabel. Se till att säkringar sitter monterade i eventuellt nymonterade säkringshållare.

Anslut den 10-poliga kontakten till styrenheten.

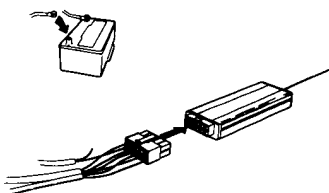

13. TEST

Läs noga igenom BRUKSANVISNINGEN för larmet. Testa varje funktion ordentligt innan larmet tas i bruk.

14. ANSLUTNING AV CENTRALLÅS

Genom att ansluta larmsystemet till bilens eget centrallås kan man på ett bekvämt sätt låsa bilen och aktivera larmet i ett och samma handgrepp. Då larmets fjärrkontroll används för låsning / upplåsning av bilens dörrar, kan man i många fall slippa ifrån problemet med frusna dörrlåsvintertid.

Observera att då centrallås ansluts enligt anvisningarna kommer den automatiska aktiveringen att kopplas bort. (Gäller fr.o.m. ver. -05 av styrenheten.) Bortkopplingen sker helt automatiskt, och kan ej påverkas utifrån. Larmet uppfyller givetvis fortfarande normen för godkända larm, då centrallåset är sammankopplat med larmets fjärrstyrning.

CARGARD Micro är förberedd för anslutning till centrallås. Endast de bilar vars centrallåsrelä styrs med jordande styrsignaler (belastning max 500mA) kan anslutas direkt till larmets styrenhet. Vid centrallåsanslutning i övriga bilar måste komplettering i någon form ske. Bilar med tryckvacuum styrda centrallås kan inte anslutas till Micro-larmet. För dessa bilar rekommenderas CarGard 900 larmet.

Att tänka på vid centrallåsanslutning:

1. **Att koppla ihop bilens centrallås med larmet är en uppgift för en fackman. Om du inte är absolut säker på bilens typ av centrallås eller färg och exakt plats för de kablar som skall kapas eller anslutas, Låt bli!**
2. Bilfabrikanterna ändrar ständigt på funktion, kabeldragning, och kabelfärger i bilarna. Lita därför inte på de inkopplingsbeskrivningar som tillhandahålls från olika håll. Du måste mäta själv i bilen, för att vara säker på att beskrivningen verkligen gäller för den bil Du har. **Du är ansvarig för att inte något sker med bilens övriga elektroniska system!**
3. Några tips till fackmannen:
Försök alltid att göra anslutningen på styrsidan av bilens centrallåsrelä, inte på motorsidan. Om inte full säkerhet nås om hur bilens system är kopplat, så kan alltid alternativet med en extra motor i förardörren (se fig. nästa sida) användas, förutsatt att bilens har en strömbrytare/pulsgivare (som styr bilens eget C-lås) kopplad till det stag som du ansluter motorn till. När du själv mäter upp vilka kablar som styr bilens C-låsrelä, prova alltid att styra C-låset med en lös kabel ansluten till plus eller jord (beroende på typ av C-lås och dina mätresultat!) **via en säkring** på 1 Ampere. Om det fungerar, gå vidare med anslutning till själva larmet.

MINUS-STYRDA CENTRALLÅS

Anslutning av Micro styrenhet till bilar med motor i samtliga dörrar och där bilens centrallåsrelä styrs med en jordande signal.

Exempel på bilar: Citroën, Opel, BMW 3-serien, vissa Fordmodeller, de flesta japanska m.fl.

Anm:

Materialbehov: ---

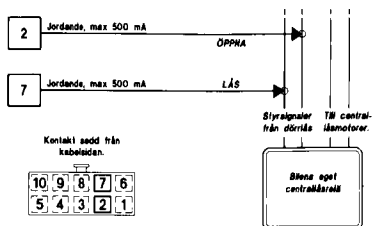

PLUS-STYRDA CENTRALLÅS

Anslutning av Micro styrenhet till bilar med motor i samtliga dörrar och där bilens centrallåsrelä styrs med en plus-signal.

Exempel på bilar: VW Passat -89, de flesta amerikanska bilar. (Ej Dodge Van 88-, separat specialanvisning kan beställas.) BMW nya 5- och 7-serie, om CARGARD adapter 61-121-09 används.

Anm:

Materialbehov:

2 st 1-pol. slutande reläer.

Ev. adapter till BMW 5 och 7-serie.

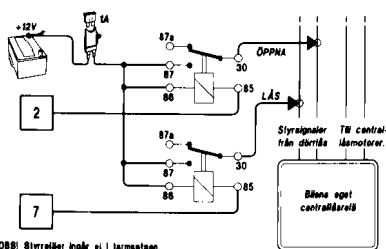

OBS! Styreläer ingår ej i lärmatsen.

ANSLUTNING TILL CENTRALLÅSMOTOR

Anslutning av CARGARD styrenhet till centrallåsmotor. (För bilar som saknar motor i fördörren.)

Exempel på bilar: Volvo, SAAB, vissa Fordmodeller m.fl.

Anm:

Materialbehov:

2 st 1-pol. slutande reläer.

CARGARD motorsats 61-300-00 eller 61-301-00 (SAAB). Stagsats 61-300-05. (Volvo 700- behöver också sats 61-300-04)

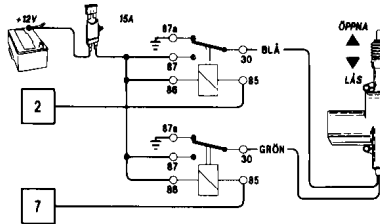

OBS! Styreläer ingår ej i lärmatsen.

KOPPLINGSSCHEMA CARGARD Micro

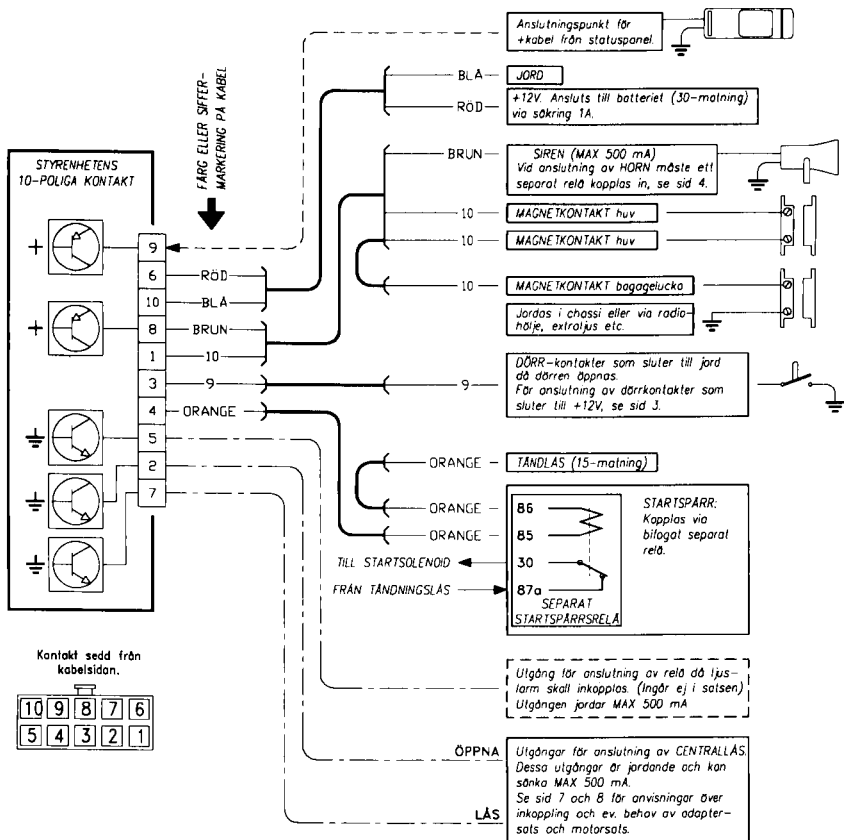

--- Kabel som inte är ansluten till kontakten vid leverans.

--- OPTION, Kablage ingår ej, kontakthylsor medlevereras dock för montörens egna kopplingar.

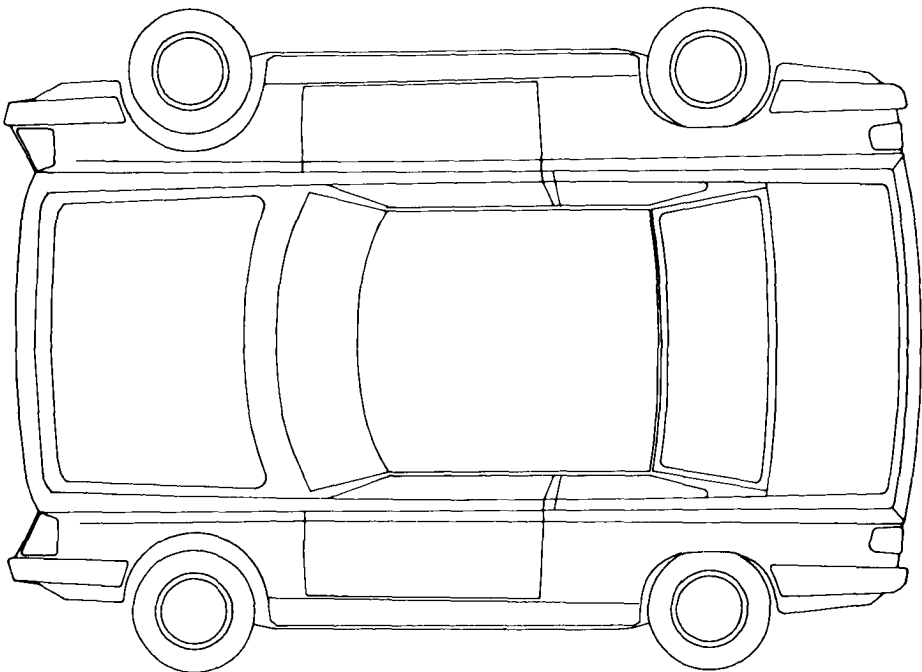

Använd denna ritning för en skiss över monteringen av larmet.



MADE IN SWEDEN

CAR ALARM