

**Monterings- och bruks-  
anvisning  
för  
CaravanGard 650 S  
Husvagnslarm**



CaravanGard 650 S är ett svenskt husvagnslarm baserat på den absolut senaste tekniken vad gäller konstruktion och tillverkning av fordonselektronik. Larmet är avsett för husvagnar med 12 Volt elsystem.

En förutsättning för att ditt larm skall fungera som avsett under lång tid framöver är att monteringsanvisningen följs mycket noga. För att Du skall kunna dra full nytta av ditt larmskydd bör Du läsa igenom denna anvisning noga.

## INNEHÅLLSFÖRTECKNING

Kodsändaren . . . . .	1
Aktivering / Avstängning . . . . .	2
Utlösning av larm / Tekniska data . . . . .	3
Montering . . . . .	5
Magnetkontakter / Siren / Blinkers. . . . .	6
Matning / Statuspanel . . . . .	7
Anslutning / Volymdetektor / Programmering . . . . .	8

## KODSÄNDAREN

### KNAPPFUNKTION RADIO-KODSÄNDARE:

Genom att trycka på översta knappen kan Du aktivera eller stänga av larmet. Mer om detta kan Du läsa om längre fram i bruksanvisningen. Sändaren behöver inte riktas mot husvagnen, men tänk på att räckvidden (10-40m) kan variera med omgivande störningar från andra radiosändare och föremål.

Sändarens övriga knappar kan användas för att styra diverse tillbehör från CarGard, exempelvis för aktivering av bilvärmaren eller tändning av garagets ytterbelysning.

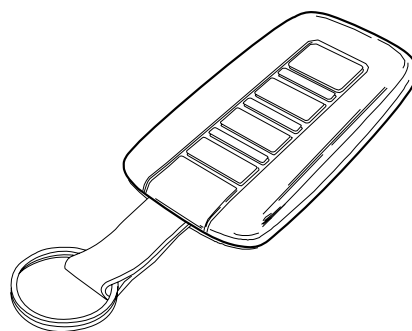

### BATTERIBYTE I KODSÄNDAREN:

När kodsändarens räckvidd börjar minska skall batterierna bytas. Dessa kan köpas hos din larminstallatör eller hos de flesta fotohandlare.

Batterierna (2 st) skall vara av typ CR1220.

Lossa batteriluckan genom att vrida den med ett mynt 45° moturs. Kontrollera hur de gamla batterierna ligger! Ta ur de gamla batterierna och lägg i de nya på samma sätt. (+ mot insidan av batteriluckan)

Se till att luckans tätningssring sitter på plats runt luckans inre fläns. Sätt tillbaka luckan och vrid till

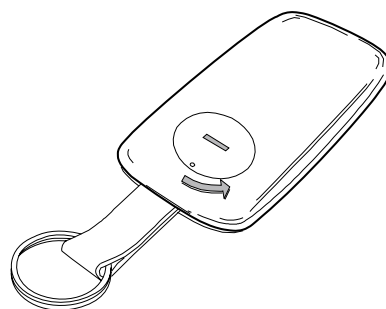

## AKTIVERING

Sändaren behöver inte riktas mot husvagnen. Tryck in den sändar knapp som är programmerad till larmet under 1 sek. Räckvidden beror på riktning, vinkel, andra radiosändare i närheten mm. Normal räckvidd 10-40 meter.

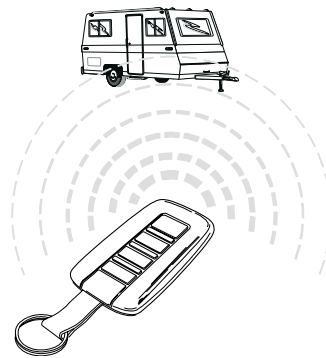

Då larmets styrenhet tagit emot kommandot aktiveras larmet. Aktiverat larm indikeras med en kort blink varje sekund via lamporna i larmets statuspanel.

**OBS! Larmet reagerar inte på dörr-öppning m.m. under de första två sekunderna efter aktiveringen. Först efter denna tidsperiod kan larm utlösas!**

När larmet aktiveras kvitterar larmet genom att tända bilens blinkers under ett par sekunder.

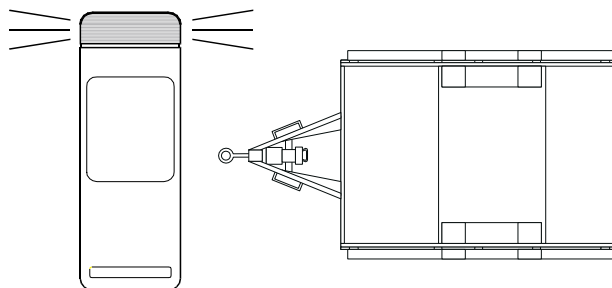

## AVSTÄNGNING

### Tänk på:

I larmet finns en funktion som kallas **Automatisk Återaktivering**. Detta innebär att Du måste öppna en dörr inom 2 minuter efter avstängning, annars aktiveras larmet igen.

Denna funktion garanterar att Du inte av misstag, kanske utom synhåll från husvagnen, råkar stänga av larmet.

Då larmets styrenhet tagit emot kommandot stängs larmet av.

Om larm varit utlöst under aktiveringsperioden tänds lamporna i statuspanelen och lyser med fast sken tills programmeringsknappen trycks in.

Om larm ej varit utlöst slocknar lamporna i statuspanelen direkt vid deaktiveringen.

När larmet stängs av ges en kvitterings-signal med 2 blink via husvagnens blinkers.

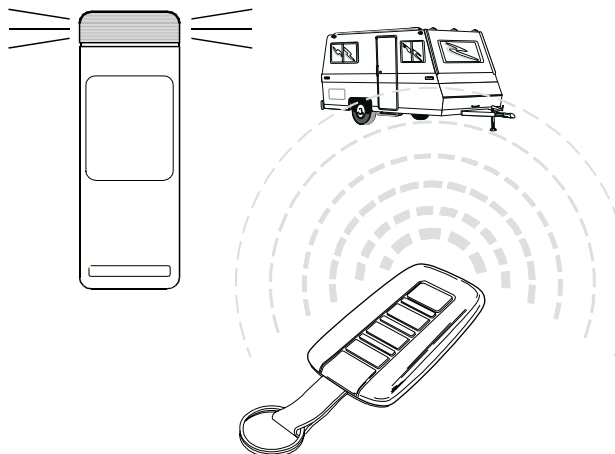

## VID LARM

Larm kan utlösas via dörrar och luckor eller genom utlösning av extra sensorer, IR-detektor, trampmattor mm.

Larmets siren ljuder under 30 sekunder. Samtidigt blinkar husvagnens blinkers i 5 minuter.

Då sirenen slutar ljuda återgår larmet till bevakningsläge, och nytt larm utlöses om angriparen gör ett nytt försök.

### Om larm varit utlöst:

Lamporna tänds med fast sken.

(Indikeringen återställs först då larmet aktiveras och sedan avaktiveras igen.)

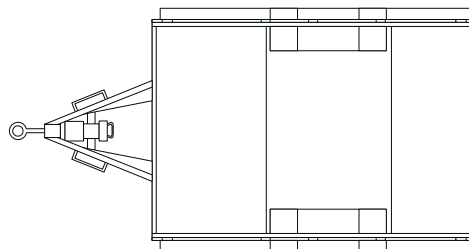

## TEKNISKA DATA CaravanGard 650S

(“P” anger programmerbar funktion. Se monteringsanvisning för handhavande)

Matningsspänning: . . . . . 8-16 V

Strömförbrukning: . . . . . 10 mA

Temperaturområde: . . . . . -40 - +85° C

### Larmingångar:

Jordande dörrkontakter: . . . . . 1 st

Magnetkontakter/skyddsslinga: . . . . . 1 st

Ingångar för extra larmgivare (jordande): . . . . . 1 st

### Utgångar:

Siren/signalhorn: . . . . . max 15 A

Ljuslarm: . . . . . 2 st, max 15 A tillsammans

### Funktioner:

AGC-kod. (Anti Grabber Code) skyddar mot inspelning av sändarkod samt dyrkning med “Scannersändare”.

Kvittering av aktivering / avstängning via husvagnens blinkers (ljus)

Indikering av utlöst larm via statuspanel

Indikering av fel i larmslinga via statuspanel

Larmets sändarkoder (max 4 olika) kan omprogrammeras . . . . . **P**

Programmerbar ljudkaraktär till signalhorn: . . . . . (Pulserande eller fast signal) **P**

Kortslutningsskydd: . . . . . Vid kortslutning av bilens batteri återgår larmet . . . . . efter kortslutningen till tidigare aktiveringsläge.

Fjärrstyrning: . . . . . Radiosändare 433,92 MHz

Kodformat: . . . . . Binärt 48 bitar (281474 miljarder) med AGC-funktion



# Montering av CaravanGard 650 S

## VIKTIGT FÖRE MONTERING:

Läs noga igenom monteringsanvisningen innan Du börjar arbetet!

Var noggrann med ledningsdragning, kabelskarvar och jordanslutningar. Tänk på att fukt i skarvar lätt orsakar korrosion. För att säkert garantera larmets funktion skall skarvar och kontaktdon kontrolleras årligen.

Där anslutning via säkring krävs **måste en separat sådan kopplas in**, om ingen befintlig säkring i husvagnen kan användas. Görs inte detta finns risk för brand i husvagnen vid ett så enkelt fel som att en kabel kommer i kläm, eller på annat sätt skadas.

Var **noggrann** vid installationen. Efter den 1 januari 1991 gäller den nya konsumentköplagen vilket bl.a. innebär att ersättning vid fel på varan endast utgår om varan varit behäftad med ett fel före leveransen till kund. Om installationen ej görs enligt manualen kan detta medföra att ersättning vid eventuellt fel ej medges.

Dokumentera din installation, så underlättas service av larmsystemet i framtiden.

Styrenhet med radiomottagare

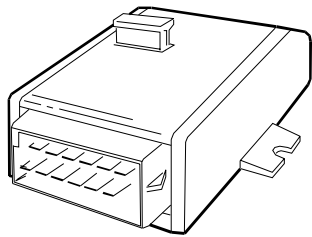

Statuspanel

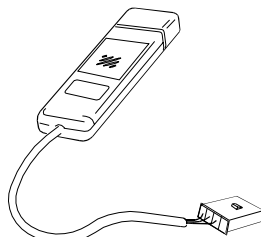

Kodsändare

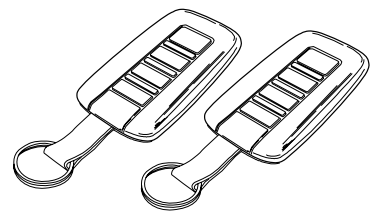

Magnetkontakter

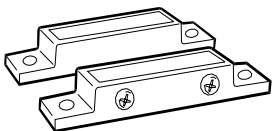

Infällda Magnetkontakter

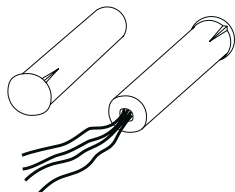

Kabelstam

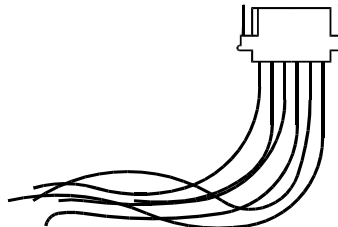

Siren

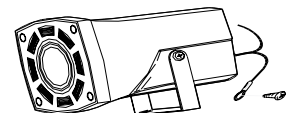

## 1. FÖRBEREDELSE

**OBS!** Detta larm är endast avsett för husvagnar med 12 Volt elsystem.

Lossa batteriets minuskabel innan arbetet påbörjas.

## 2. PLACERING STYRENHET

Leta reda på en lämplig plats för styrenheten (fuktfritt!). Montera styrenheten dold.

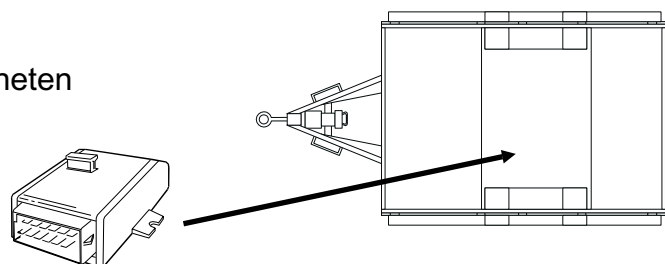

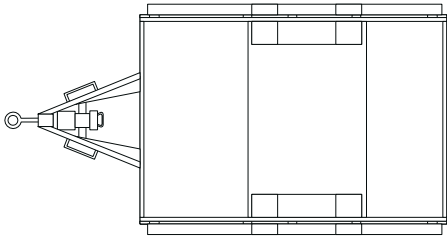

### 3. MAGNETKONTAKTER

Montera magnetkontakter vid dörr, gasolkoffert, batteribox och luckor. Se också till att kontakter och kablar ej går att nå utifrån/underifrån husvagnen.

TIPS: Provmontera kontakterna med tejp. Avståndet mellan magnet och kontakt kan mätas med hjälp av mjuk gummimassa.

OBSERVERA max avstånd mellan magnet och kontakt i stängt läge (se fig.)  $a=15$  mm  $b=10$ mm

Koppla ledning märkt **10** i serie med kontakterna till jord. (Ledningen finns på plats i kabelstammen.)

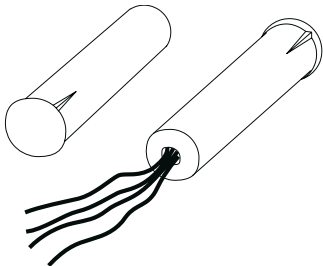
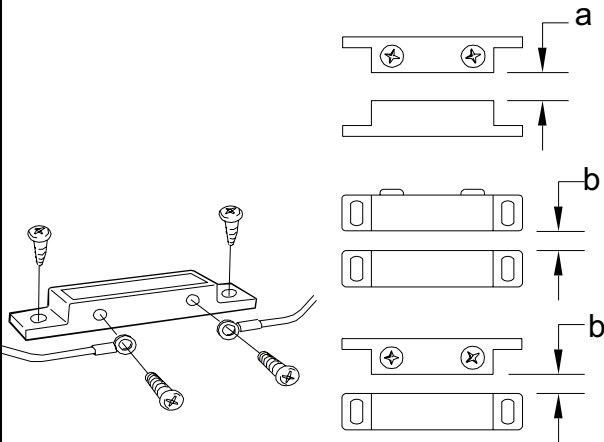

De infällda magnetkontakterna används vid dörren. Kontakten har en sabotage-slinga som känns igen på att de är oskalade. Dessa kablar används normalt inte. Anslut de skalade kablarna i serie med ledning märkt **10** enl. exemplet ovan..

### 4. SIREN / SIGNALHORN

Med larmet levereras en siren. Denna eller annan sirén/horn (max 15A induktiv last) ansluts enligt följande:

#### 1. Elektronisk sirén.

En elektronisk sirén kan också anslutas direkt till larmet.

Anslut till ledning **6** enl. alt. 1

#### 2. Horn som styrs på plus-sidan.

Gäller horn som är extra tillbehör till satsen.

Anslut hornet till ledning **6** och till jord enl. alt. 2.

**OBS!** Jordkabeln till hornet bör om möjligt anslutas till jordplint inne i husvanen.

Styrenheten måste programmeras för pulserande utsignal då signalhorn ansluts. Kontakta din återförsäljare för mer information.

Alt. 1

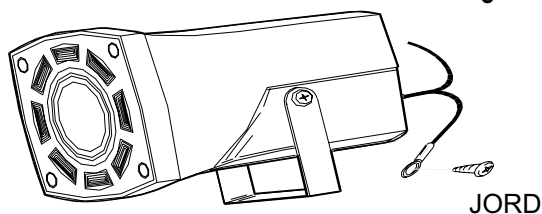

Alt. 2

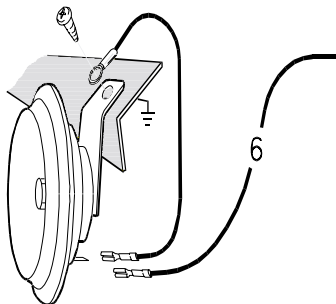

## 5. BLINKERSINDIKERING

Husvagnens blinkers alt. bakljus ansluts till ledning 5 och 13 enligt fig.

Sammanlagd ström i de båda ledningarna ( 5 och 13 ) får ej överstiga 15A.

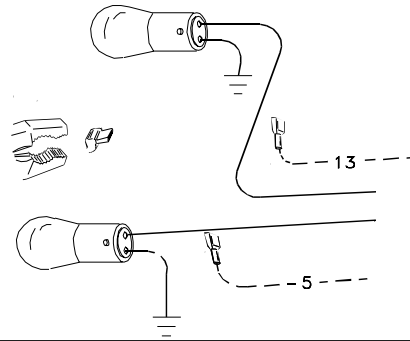

## 6. SPÄNNINGSMATNING

### BLÅ ledning :

Ansluts till jordplint i elcentralen.

### VIT ledning :

Laddning av batteribackup. Ansluts till en separat säkring (Minimum 30A) med ständigt +12V.

### RÖD ledning :

Matning av sirenutgången, blinkers (via inbyggd säkring) samt elektroniken i styr-enheten.

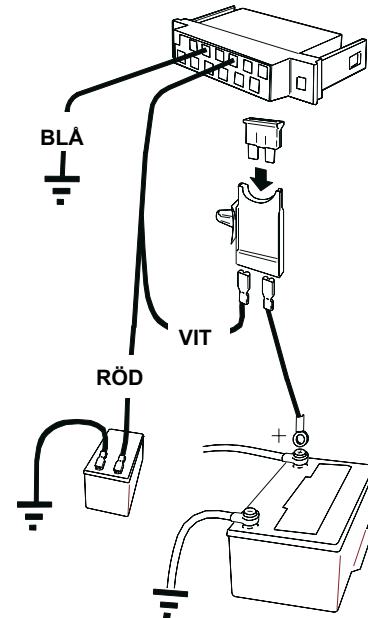

## 7. STATUSPANEL OCH DEKALER

Statuspanelen monteras på insidan av en av husvagnens rutor enl. beskrivning nedan.

1. Sätt fast dekalen (den minsta som medföljer satsen) på insidan av rutan.
2. Montera indikatorn mot dekalen med den dubbelhäftande tejp.
3. Anslut statuspanelens 4-poliga kontakt till det 4-poliga kontaktstycket i kabelstammen.
4. Sätt upp de medföljande larmdekalerna (5 st) på insidan av rutorna.

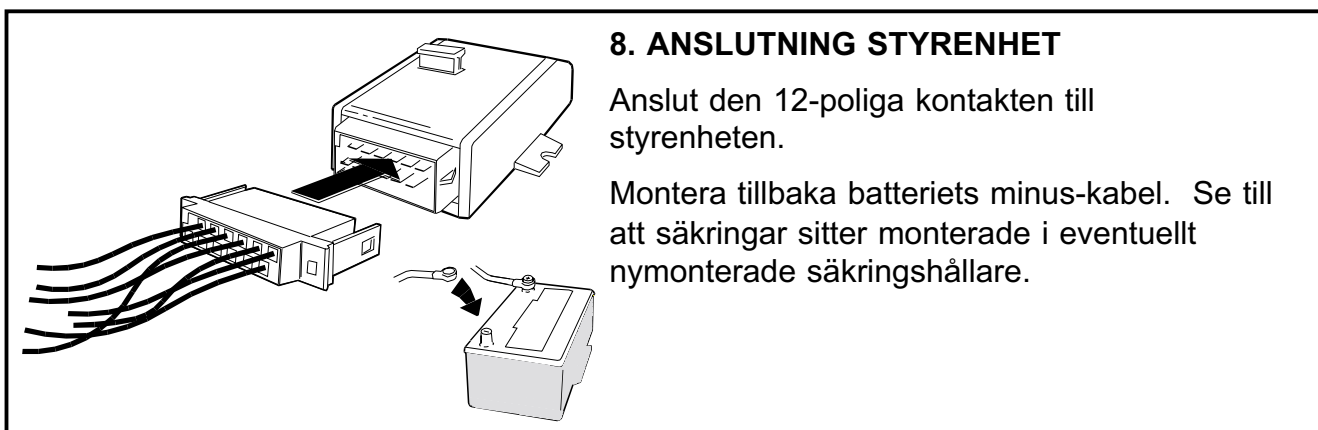

## 8. ANSLUTNING STYRENHET

Anslut den 12-poliga kontakten till styrenheten.

Montera tillbaka batteriets minus-kabel. Se till att säkringar sitter monterade i eventuellt nymonterade säkringshållare.

## 9. IRDETEKTOR (EXTRA TILLBEHÖR)

En IR-detektor kan anslutas till styrenheten via den LILA kabeln. (terminal 6 i den 12-poliga kontakten) Ingången ger larm vid jordning av ingången. (min 0,2 Sek.)

## 10. TRAMPMATTOR / JORDANDE DÖRRKONTAKTER (EXTRA TILLBEHÖR)

Trampmattor och jordande dörrkontakter kan anslutas till kabel märkt 9 (terminal 4 i den 12-poliga kontakten). Ingången ger larm vid jordning av ingången (min 0,2 sek.) och avbryter även återaktiveringen.

## Programmering av styrenhet CaravanGard 650S

### A. Programmering sändarkod:

Larmets styrenhet kan lagra upp till 4 olika kodsändares kod. Radering och ändring av kod kan göras då larmet är monterat i husvagnen enligt nedanstående beskrivning:

1. Larmet skall vara avstängt (deaktiverat) och samtliga dörrar och luckor stängda.
2. Tryck in programmeringsknappen 5 gånger inom 10 sekunder i den takt det tar att säga "TILLSLAGEN", "FRÅNSLAGEN" osv.

#### **Håll knappen intryckt efter 5:e tillslaget!**

3. Lamporna i larmets statuspanel börjar nu blinka i snabb takt. Tryck på den sändarknappen på 1:a nyckeln som skall programmeras.  
(Du har 10 sekunder på dig.)  
När koden accepteras tänds lamporna i statuspanelen med fast sken under 1 sekund.
4. Fullfölj på samma sätt med övriga kodsändare (max 4) som skall användas med detta larm. (Du har ytterligare 10 sekunder på dig för varje ny nyckel.)

**OBS! Vid omprogrammering av sändarkod raderas alla tidigare programmerade koder!**

5. Programmeringrutinen avbryts automatiskt 10 sekunder efter att senaste koden programmerats eller då knappen släpps.



# Kopplingschema CaravanGard 650S

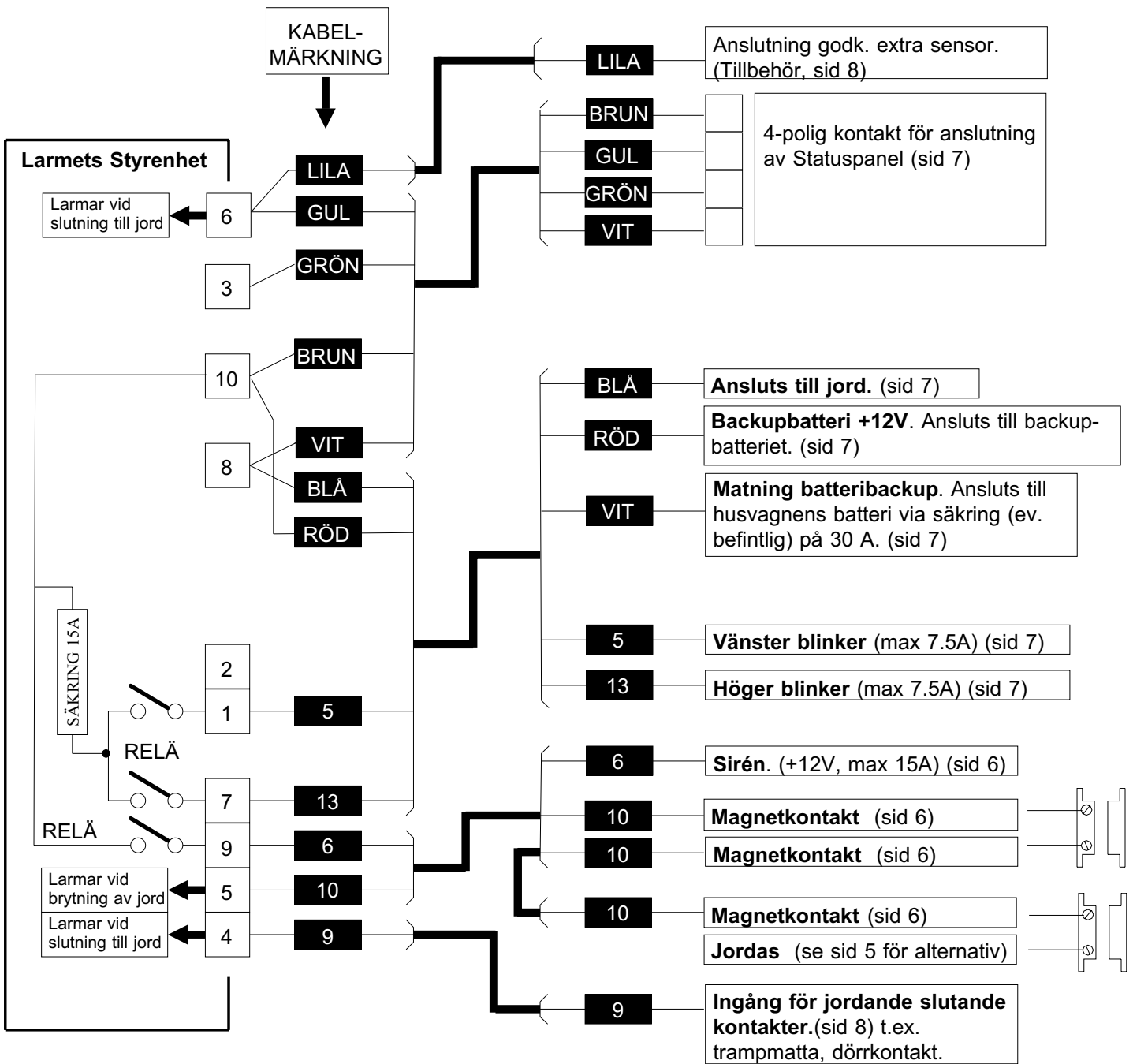

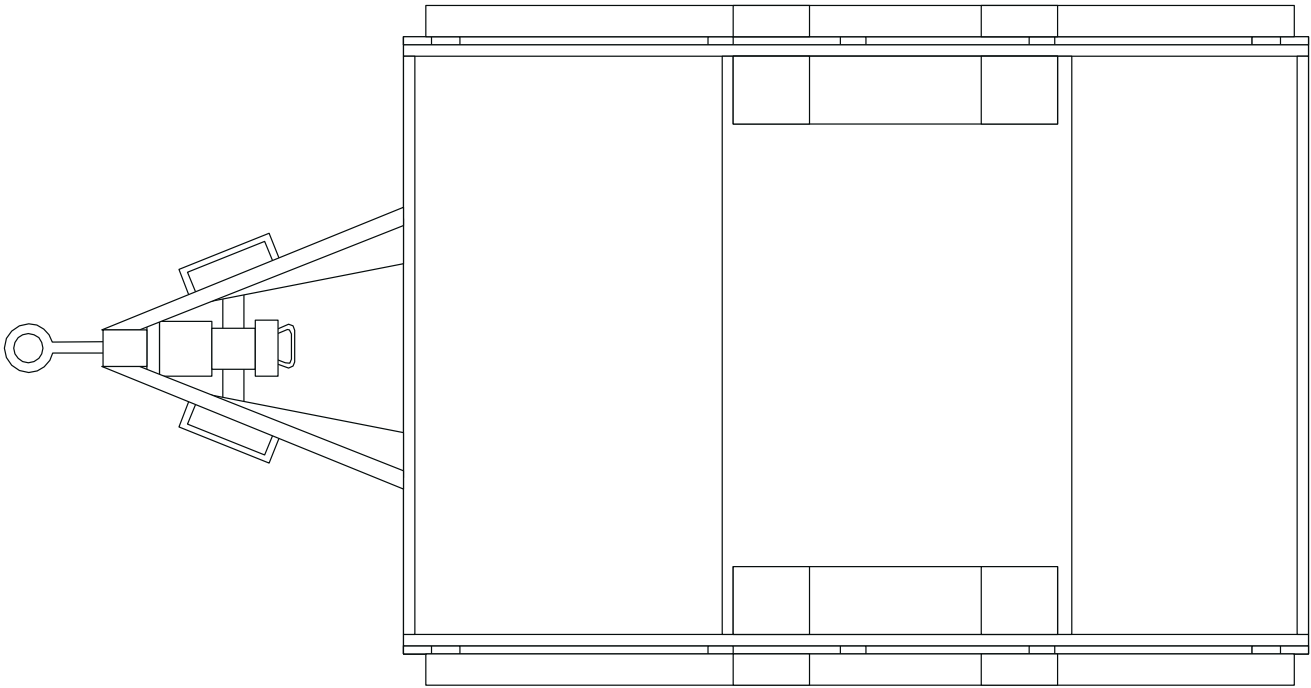

Använd denna ritning för en skiss över monteringen av larmet.



---

MADE IN SWEDEN BY CSD AB